



SLIMDUCT for Air-Conditioners

รวมครบทั้ง “ เอ็ม แอนด์ อี ” กันสมัย สวยงาม ทนทาน ติดตั้งง่าย



ไม่ยืด...ไม่หด
ทนทานทุกสภาพอากาศ



ISO 9001 : 2000

SLIMDUCT

ผลิตขึ้นจากเทคโนโลยีชั้นสูงและด้วยวัตถุดิบ
พลาสติกคุณภาพ “ พอลิโพรไพลีน ”
จึงมีความทนทานต่อทุกสภาพได้เป็นอย่างดี
ไม่เสียรูป และทนต่อการขีดข่วน
ด้วยความลื่นตัวของการดีไซน์
สามารถปรับเปลี่ยนรูปแบบเพื่อให้เข้ากับ
รูปร่างของที่อยู่อาศัย อาคาร สำนักงาน
ได้อย่างสวยงามกลมกลืน

ภาพก่อนติดตั้ง SLIMDUCT



ภาพหลังติดตั้ง SLIMDUCT



Air-Conditioner Slim Duct Line System

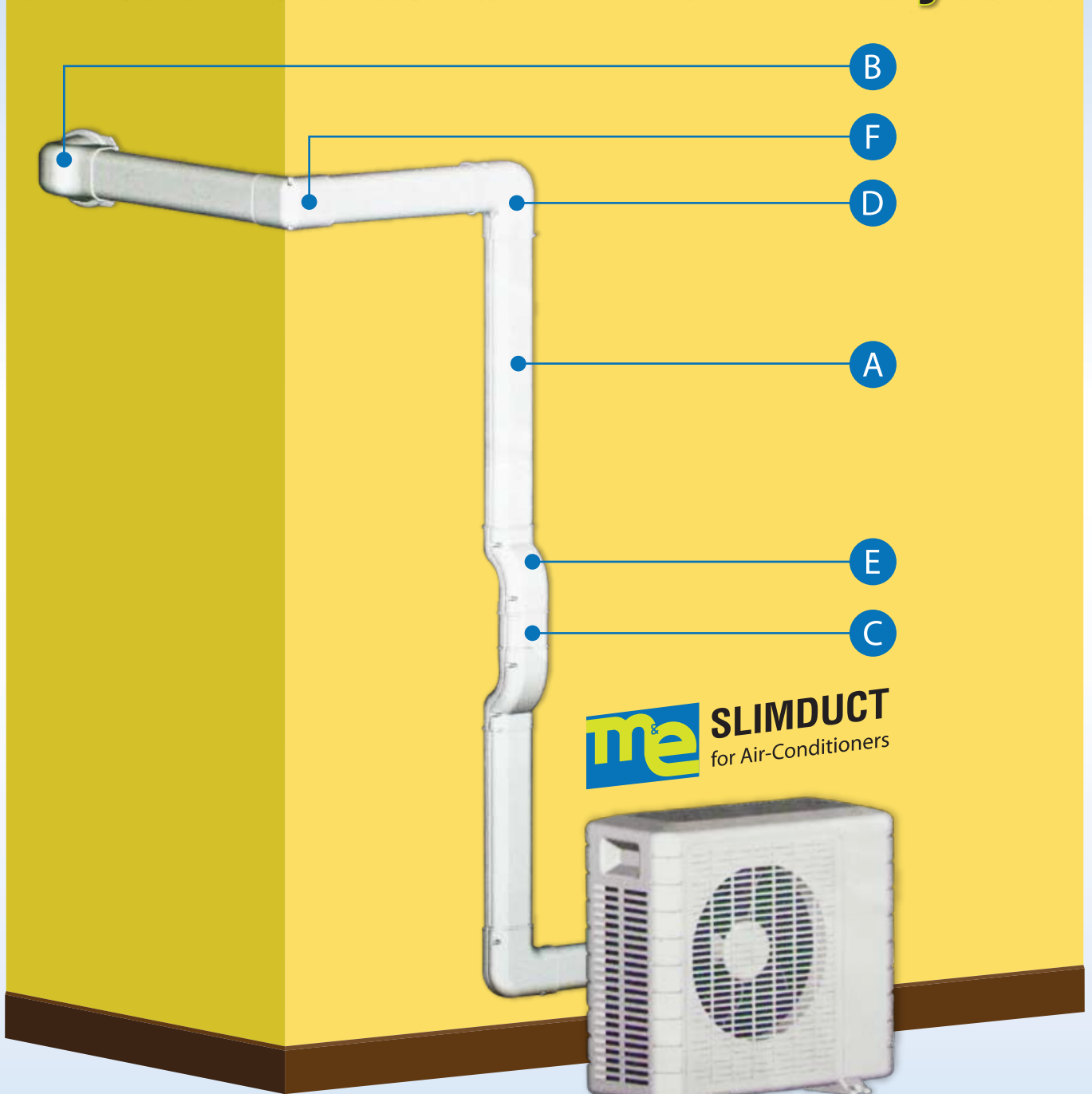

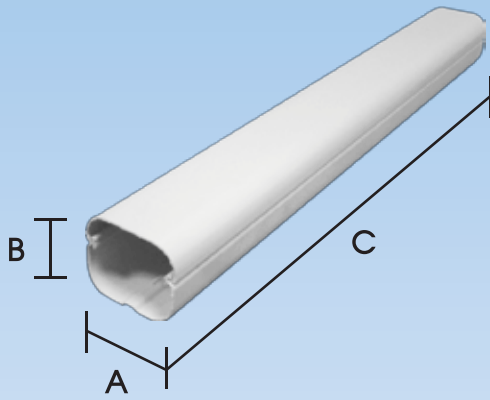

A รานท่อ

MODEL	A (mm)	B (mm)	C (mm)
MD-65	80	65	2000
MD-75	80	69	2000

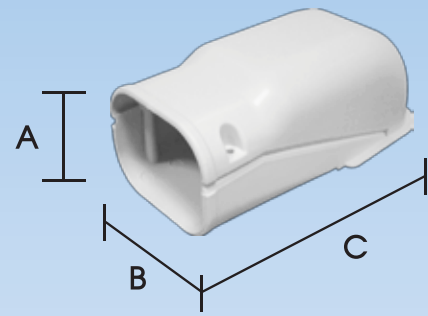

B ข้อต่อติดผนัง

MODEL	A (mm)	B (mm)	C (mm)
MW-65	64	66	184
MW-75	66	82.5	194

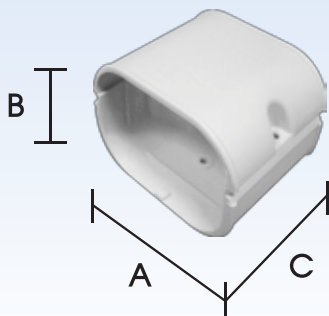

C ข้อต่อตรง

MODEL	A (mm)	B (mm)	C (mm)
MJ-65	66	64	51.5
MJ-75	84	66	65

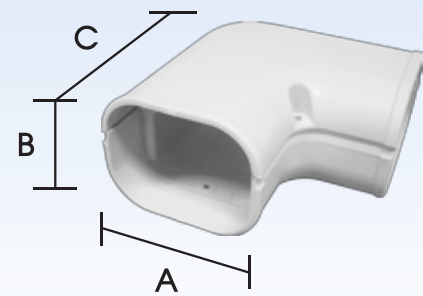

D ข้องอ 90 องศา

MODEL	A (mm)	B (mm)	C (mm)
MK-65	66	64	100
MK-75	82.5	66	131.5

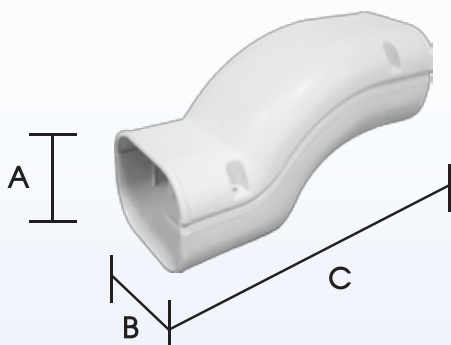

E ข้อต่อข้ามคาน

MODEL	A (mm)	B (mm)	C (mm)
MIF-65	64	66	180
MIF-75	66	82	180

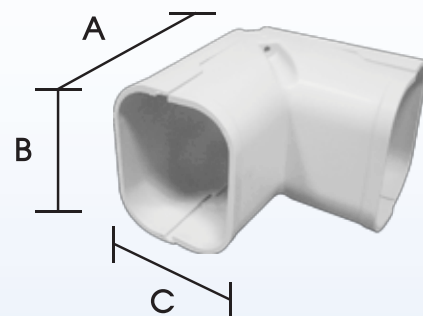

F ข้องอเข้ามุม 90 องศา

MODEL	A (mm)	B (mm)	C (mm)
MC-65	98	65	65
MC-75	117	65	84

me SLIMDUCT
for Air-Conditioners

